

Manual de Instruções

Spiracorte



www.lassane.com.br

Parabéns!
Você acaba de
adquirir um
produto de alta
qualidade,
da marca
LASSANE.
Desenvolvido
com todo
carinho,
pensando na
sua segurança,
conforto e
agilidade.

www.lassane.com.br



Troca de Faca

As Spiracortes saem de fabrica na regulagem para corte e acabamento com espirais(fio) na espessura acima de 2 mm, caso deseje realizar trabalhos abaixo de 2 mm, remover o calço da faca como mostra figura abaixo.

Conjunto de Faca Esquerdo

Ilustração para espessura acima 2 mm

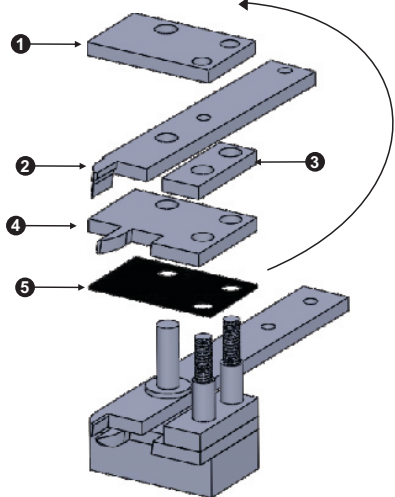

Passo a Passo

- 1 - Solte a mola superior puxando-a pela argola
- 2 - Solte as porcas 3/16"
- 3 - Retire as peças 1, 2, 3, 4 e 5
- 4 - Remonte as peças na sequência 4, 3, 2, 1, e 5.

Ilustração para espessura abaixo 2 mm

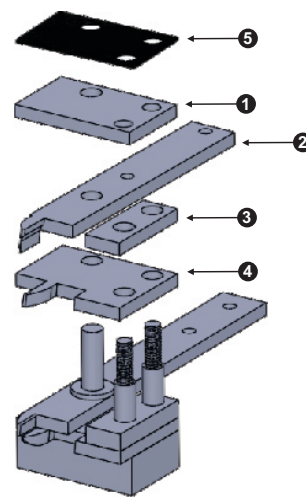

Conjunto de Faca Direito

Ilustração para espessura acima 2 mm

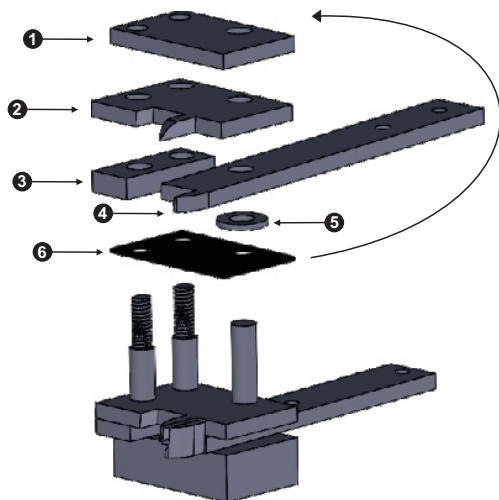

Passo a Passo

- 1 - Solte a mola superior puxando-a pela argola
- 2 - Solte as porcas 3/16"
- 3 - Retire as peças 1, 2, 3, 4, 5 e 6
- 4 - Remonte as peças na sequência 5, 4, 3, 2, 1 e 6.

Ilustração para espessura abaixo 2 mm

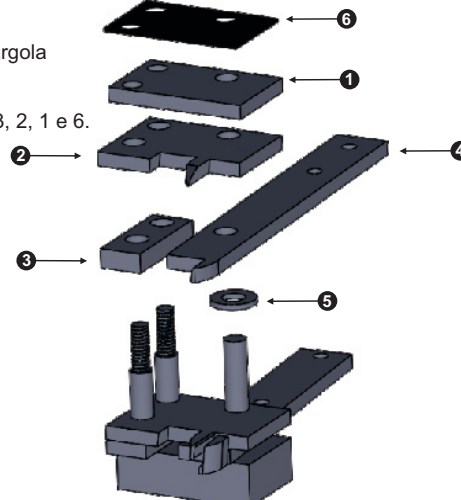

Ajustes da máquina

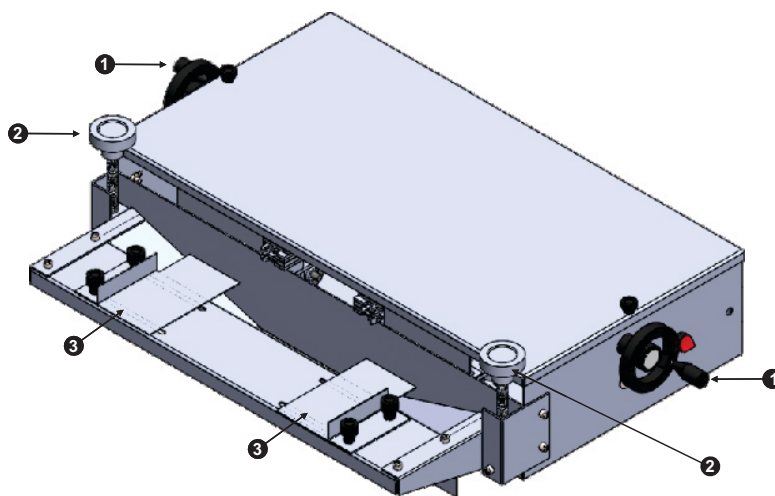

Para ajustar a máquina de acordo com seu caderno, faça o seguinte processo.

- 1º - gire os volante esquerdo/direito para ajustar o conjunto de faca de acordo com o tamanho de seu caderno (nº 1).
- 2º - ajuste o encosto de acordo com seu caderno (nº 3).
- 3 - ajuste a altura do apoio de acordo com o diâmetro do espiral (figura abaixo), girando os manípulos (nº 2).



Prezado Cliente:

Sua máquina tem a mais nova tecnologia em acabamento de espiral plástico, com alta agilidade.

Antes de colocar sua máquina em funcionamento leia este manual com atenção.

Instalação

Embalagem

Ao receber sua máquina, retire-a com cuidado da embalagem, verifique se a mesma encontra-se em perfeito estado. Caso a mesma estiver violada ou rompida entrar em contato imediatamente.

Voltagem (Bivolt)

Primeiramente verifique se a voltagem da máquina esta correta com a voltagem da rede. Caso não esteja, segue exemplo abaixo.

Exemplo:

Nossas máquinas saem de fabrica na voltagem 220, para colocar em voltagem 110, basta mudar a chave de posição localizada atrás da máquina (fonte). Segue abaixo imagem para melhor visualização.

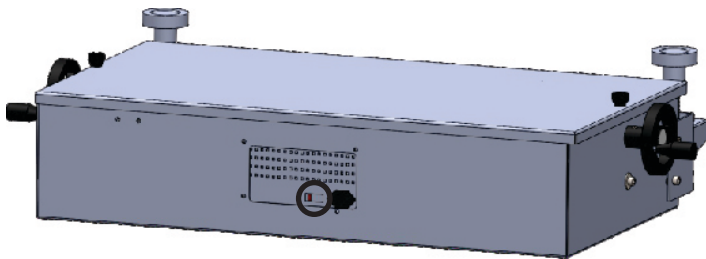

Acionamento

Para acionar sua máquina basta aperta o pedal uma vez para cada corte.

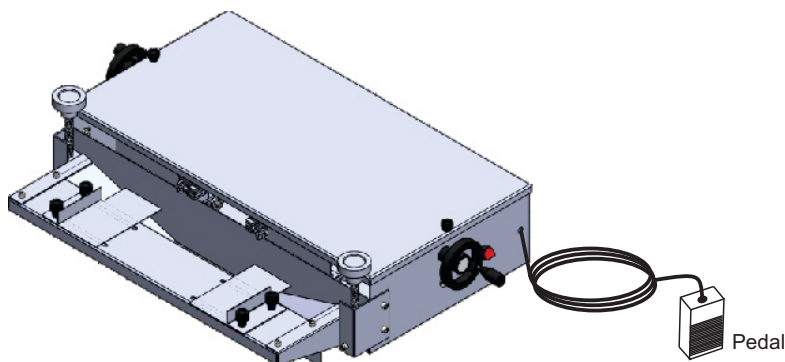

Sistema de Segurança

A Spiracorte não irá funcionar com a sua tampa aberta, pois a mesma possui um sistema para segurança do operador.

Conjunto Geral

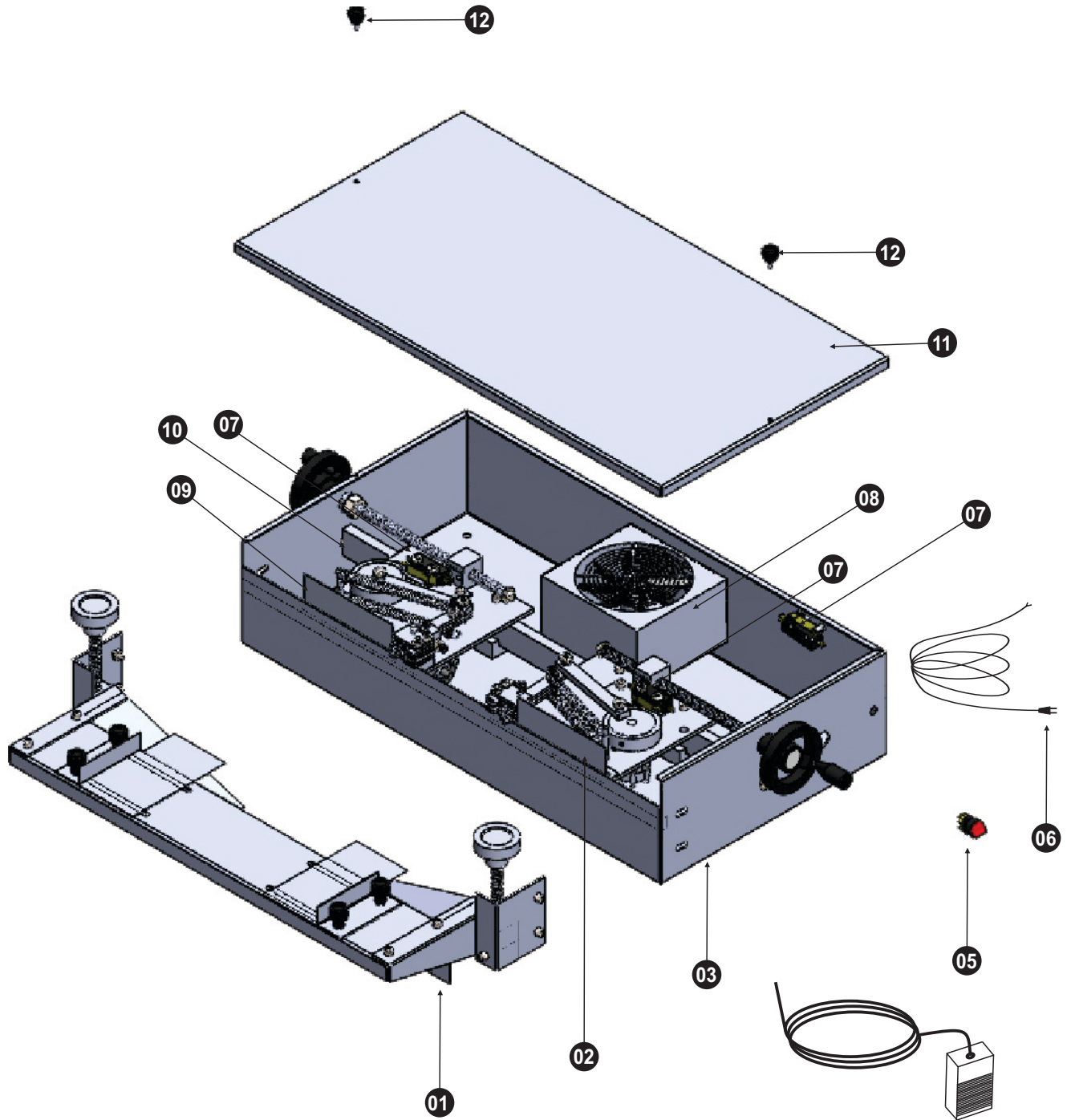

Ref.	Cód.	Descrição	Qntd.
01		Conjunto de Apoio	01
02		Conjunto de Corte Direito	01
03	65260	Base	01
04	04447	Pedal de acionamento	01
05	09301	Chave Liga/Desliga	01
06	01743	Cabo de energia	01
07	35713	Micro de segurança	03
08	62418	Fonte	01
09		Conjunto de Corte Esquerdo	01
10	63376	Quadrado do Guia	01
11	62840	Tampa	01
12	03636	Manípulo 3/16"	02

Conjunto de Corte

Parte 1

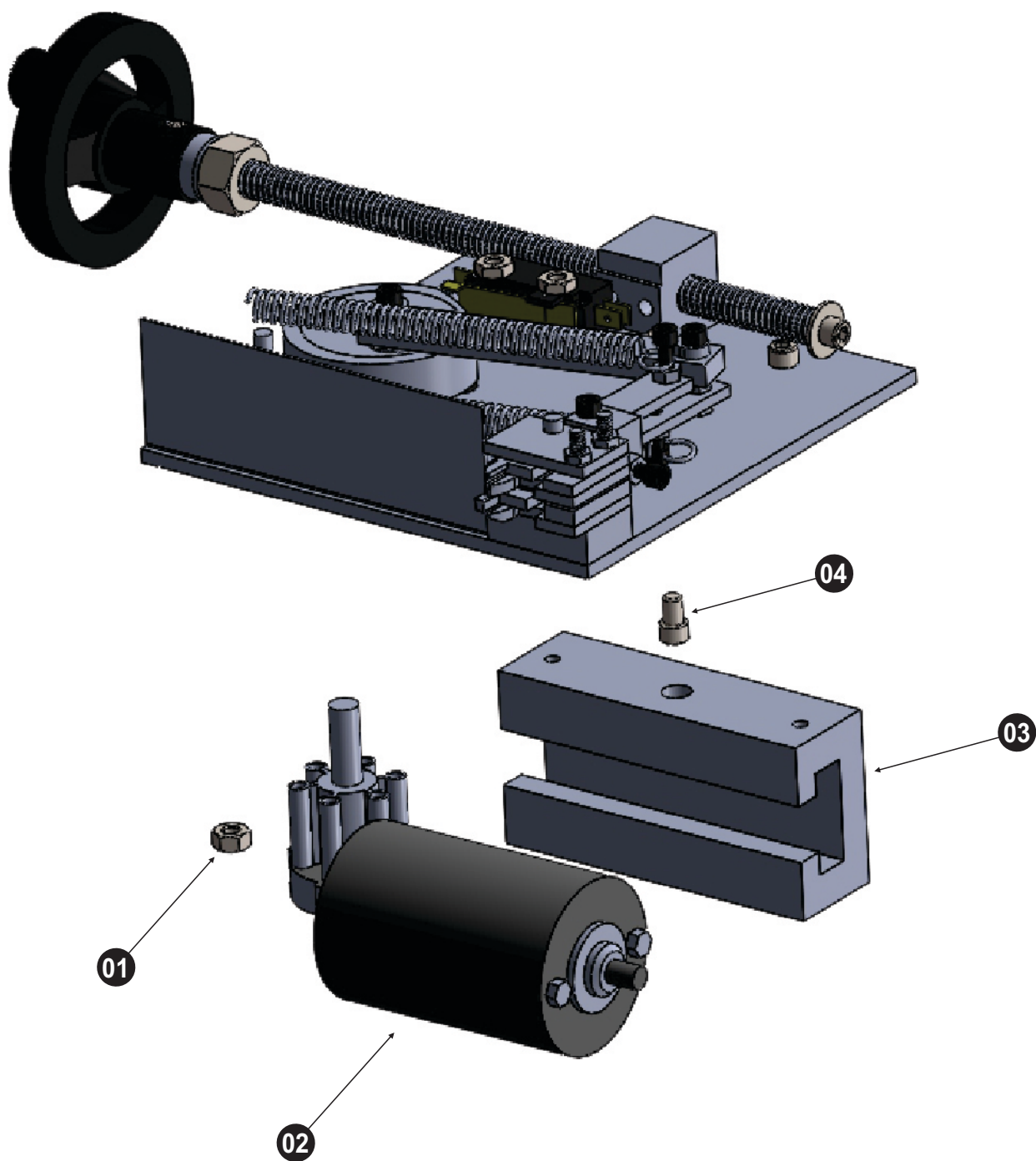

Ref.	Cód.	Descrição	Qntd.
01	02352	Porca 1/4"	10
02	62392	Motor	01
03	65239	Guia	01
04	02186	Parafuso Allen 1/4 x 1/2"	20

Conjunto de Corte

Parte 2

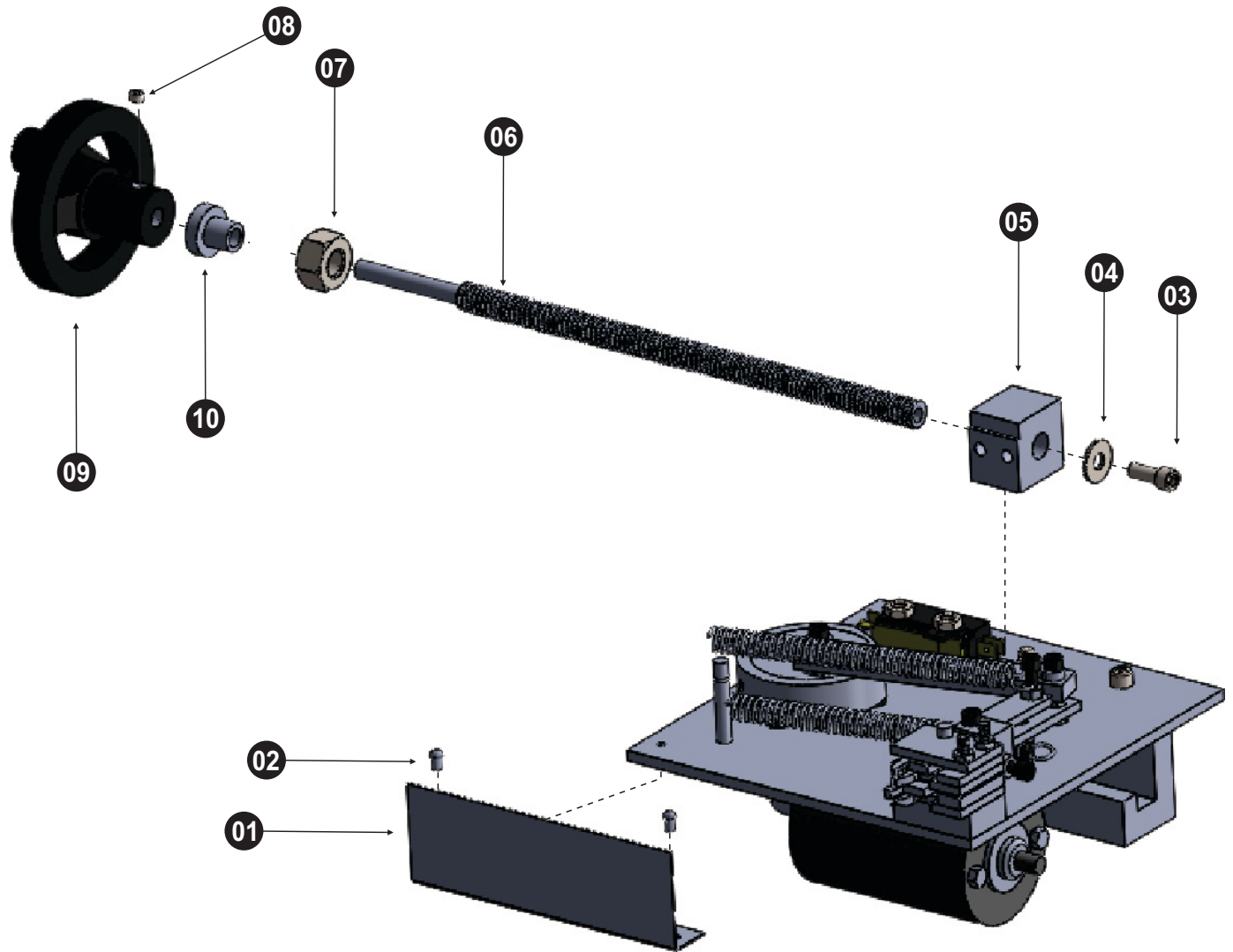

Ref.	Cód.	Descrição	Qntd.
01	62855	Chapa protetora	02
02	02232	Parafuso Fenda 5/32 x 1/4"	12
03	02186	Parafuso Allen 1/4 x 1/2"	20
04	01603	Arruela lisa 1/4"	12
05	65276	Mancal	02
06	65254	Varão rosqueado	02
07	02353	Porca 1/2"	01
08	02195	Parafuso Allen s/ cab. 5/16 x 1/2"	04
09	66978	Volante	01
10	66943	Bucha	01

Conjunto de Corte

Parte 3

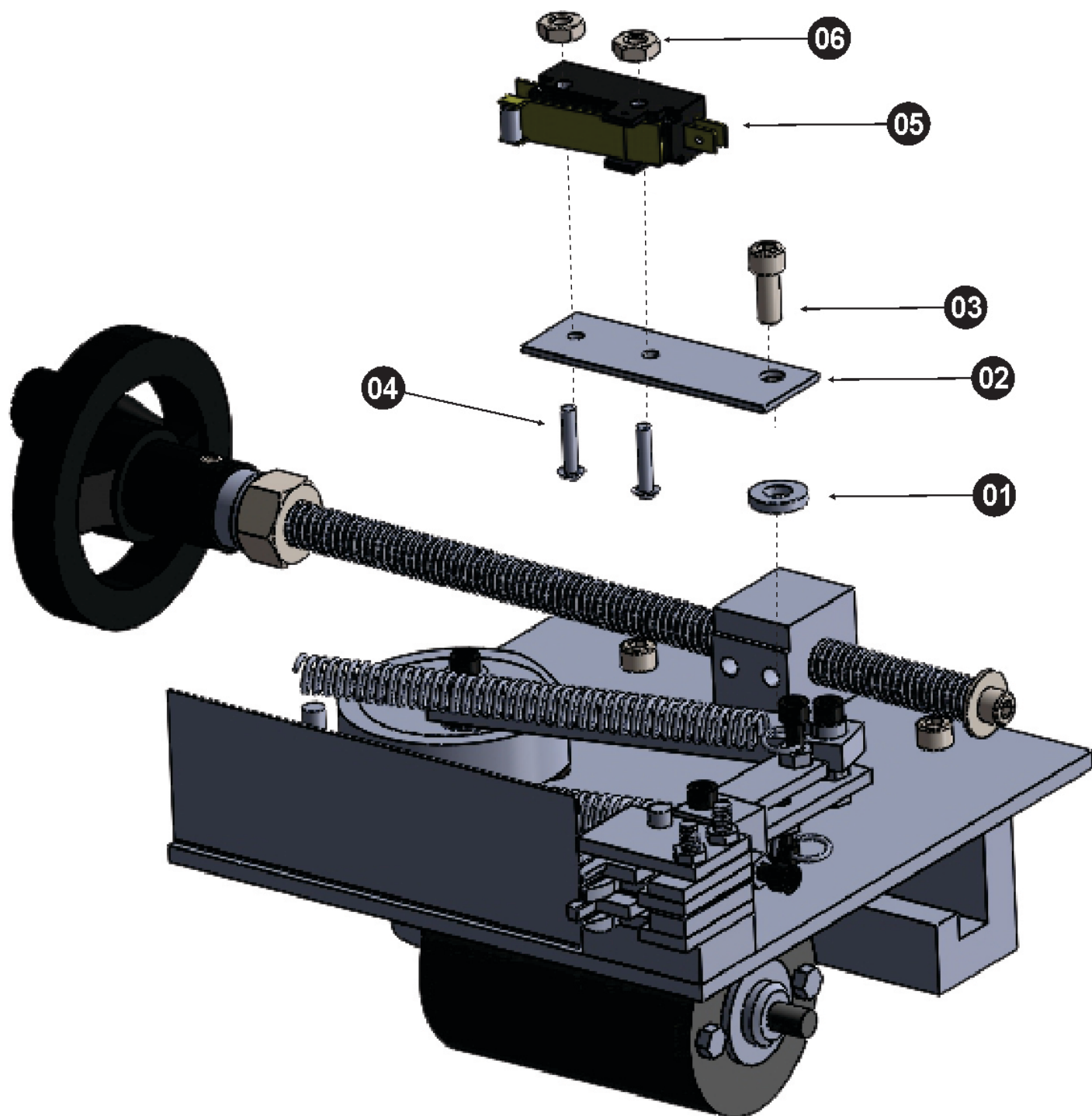

Ref.	Cód.	Descrição	Qntd.
01	66542	Arruela lisa de fixação pintada	04
02	66951	Chapa do Micro	01
03	02186	Parafuso 1/4 x 1/2"	20
04	02234	Parafuso Fenda 5/32 x 7/8"	04
05	35713	Micro	01
06	02359	Porca 5/32"	06

Conjunto de Corte

Parte 4

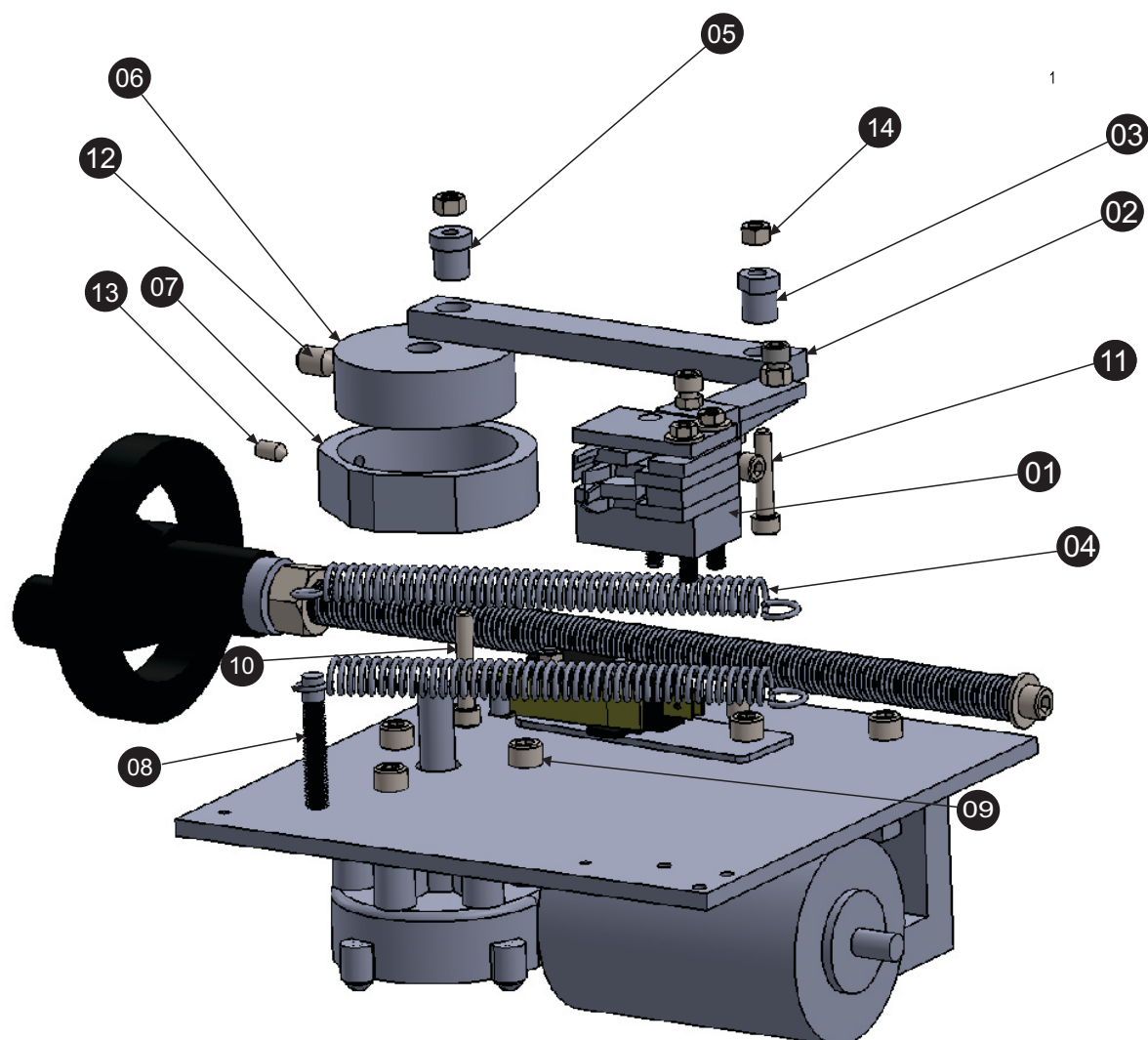

Ref.	Descrição	Qntd.
01	63067 Faca espiracorte- par	01
02	63384 Biela	02
03	65272 Bucha Excêntrica da Biela	01
04	00443 Mola	04
05	65259 Bucha da Biela	01
06	63380 Bucha do motor	01
07	63382 Capa da Bucha	01
08	66941 Prisioneiro da mola	01
09	02214 Parafuso allen 1/4"x 3/4"	06
10	02189 Parafuso Allen 3/16" x 1-1/4"	02
11	02188 Parafuso Allen 3/16" x 1"	02
12	02195 Parafuso Allen sem cabeça 5/16 x 1/2"	04
13	02657 Parafuso Allen sem cabeça 5x10 mm	02
14	04857 Porca 3/16"	11

Conjunto de Apoio

Ref.	Descrição	Qntd.
01	63394 Suporte do Manípulo	02
02	02352 Porca 1/4"	10
03	62842 Apoio	01
04	63388 Margeador direito	01
05	33639 Manípulo 1/4"	04
06	66967 Suporte dos mancais direito	01
07	02186 Parafuso Allen 1/4x1/2"	20
08	63386 Margeador esquerdo	01
09	63390 Suporte do Apoio esquerdo	01
10	02952 Porca 1/4"	10
11	02192 Parafuso Allen 3/16 x 3/8"	04
12	02834 Arruela lisa 3/16"	04
13	63396 Mancal inferior	02
14	65275 Mancal superior	02
15	63264 Regulador de altura	02
16	02186 Parafuso Allen 1/4 x 1/2"	20
17	65268 Suporte dos mancais esquerdo	01
18	02232 Parafuso Fenda 5/32"	04
19	65265 Chapa deslizante esquerda	01
20	66974 Chapa deslizante direita	01
21	63392 Suporte do apoio direito	01

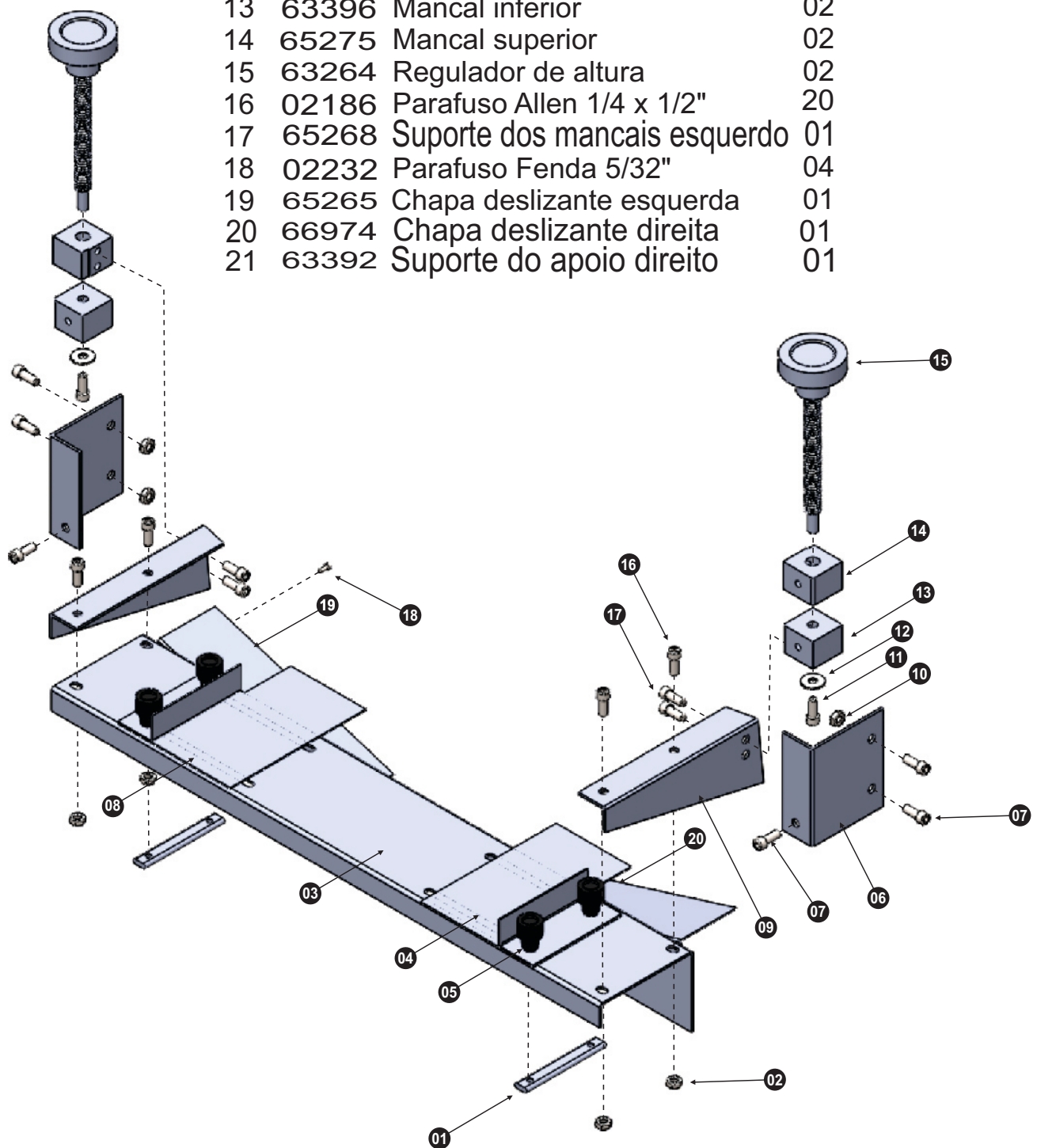

Dados Técnicos

Dimensões: comprimento, largura, altura.

Máquina: 87 x 52 x 21 cm

Área de Corte: mínimo 6,5 / máximo 33 cm (Ofício)

Peso Líquido: 25,70 kg

Fonte: 500w

Bivolt

Motor: 24 Vcc

50/60 Hz

Consumo de energia: 0,2 kw/h

GARANTIA

Este equipamento foi fabricado dentro da mais moderna tecnologia, sendo um aparelho de fácil operação. A LASSANE oferece uma garantia pelo prazo de 6(seis) meses contados a partir da Venda, já incluindo a garantia de 3(três) meses prevista pelo Art. 26 do Código de Defesa do Consumidor Lei 8078/90. Sendo excluídos desta garantia quaisquer defeitos provenientes do mal uso, quedas, acidentes de qualquer natureza ou se fizer manutenção em pessoal não autorizada.

Para fazer uso da GARANTIA, o cliente deverá providenciar o envio do equipamento defeituoso, acompanhado de cópia da respectiva Nota Fiscal, para nossa fábrica localizada na Avenida Joana Silveira da Cruz Brito, nº 601, Bairro Século CEP 37190-000 -Três Pontas–MG ou Rua Machado de Assis, nº 753 Aclimação - 04106 - 011-São Paulo.

A LASSANE não arca com despesas de transporte.

Outros produtos Lassane

- * Bobina de BOPP
- * Bobina de filamento em PVC
- * Bobina de polietileno
- * Capas de acetato/PP/PVC
- * Clips para crachá
- * Duplo anel (Wire-o)
- * Espirais
- * Filme de polaseal
- * Ferramentas para Máquinas elétricas
- * Máquinas elétricas industriais
- * Máquinas elétricas semi industriais
- * Máquinas manuais
- * Máquinas para acabamentos
- * Pendentess para calendários
- * Transparências para retroprojeção

Mais informações:

www.lassane.com.br

SP: Rua Machado de Assis, 753
Aclimação - 04106 - 011 - São Paulo
Tel.: 55 11 5549-8511
Fax.: 55 11 5571-6005

MG: Av. Joana Silveira da Cruz Brito, 601
Bairro Século CEP 37190-000 -Três Pontas - MG.
Tel.: 55 35 3265-8500
Fax.: 55 35 3265-8504