

MANUAL INSTRUÇÕES

GUILHOTINA ELÉTRICA
G450VS+



www.lassane.com.br

MANUAL INSTRUÇÕES

GUILHOTINA ELÉTRICA
G450VS+



www.lassane.com.br

**Parabéns!
Você acaba de
adquirir um
produto de alta
qualidade,
da marca
LASSANE.
Desenvolvido
com todo
carinho,
pensando na
sua segurança
e conforto.**



**Parabéns!
Você acaba de
adquirir um
produto de alta
qualidade,
da marca
LASSANE.
Desenvolvido
com todo
carinho,
pensando na
sua segurança
e conforto.**





Antes de usar sua guilhotina, por favor, leia atentamente todo este manual.



Advertência: esta guilhotina foi desenvolvida para cortar papel impresso, livros, etc. É expressamente proibido cortar metal ou qualquer outro objeto duro para não danificar seu equipamento.



Criança NÃO podem operar este equipamento



Não coloque seus dedos, mãos ou braços debaixo da lâmina



Não retire ou transporte a lâmina sem proteção



Não corte material duro ou que possa estilhaçar



Você deve usar tomadas que contém o fio terra



Antes de usar sua guilhotina, por favor, leia atentamente todo este manual.



Advertência: esta guilhotina foi desenvolvida para cortar papel impresso, livros, etc. É expressamente proibido cortar metal ou qualquer outro objeto duro para não danificar seu equipamento.



Criança NÃO podem operar este equipamento



Não coloque seus dedos, mãos ou braços debaixo da lâmina



Não retire ou transporte a lâmina sem proteção



Não corte material duro ou que possa estilhaçar



Você deve usar tomadas que contém o fio terra

Advertência de Segurança

Em acordo com relevantes Standards de Segurança, para evitar acidentes e machucados, somente pessoas treinadas deverão operar esta máquina (crianças e pessoas que não tenham sido devidamente treinadas são proibidas de operar esta máquina). Quando você for usar esta máquina, por favor, preste muita atenção nas advertências de segurança abaixo:

● Posição do equipamento

O peso de sua máquina é de aproximadamente 115 ~ 117 Kg.

● Energia

Antes de ligar o equipamento verifique corretamente a voltagem da máquina e da tomada que será utilizada, este equipamento é **220V**.

● Tomada

Para sua Segurança use tomadas que contenham fio terra.

● Sobrecarga

Não conecte muitos produtos eletrônicos na mesma tomada da máquina, pois isto pode causar choque elétrico e danificar os equipamentos e até mesmo um incêndio.

● Limpeza

Antes de limpar a máquina observe se a mesma esta devidamente desligada e desconectada da tomada de energia.

Advertência de Segurança

Em acordo com relevantes Standards de Segurança, para evitar acidentes e machucados, somente pessoas treinadas deverão operar esta máquina (crianças e pessoas que não tenham sido devidamente treinadas são proibidas de operar esta máquina). Quando você for usar esta máquina, por favor, preste muita atenção nas advertências de segurança abaixo:

● Posição do equipamento

O peso de sua máquina é de aproximadamente 115 ~ 117 Kg.

● Energia

Antes de ligar o equipamento verifique corretamente a voltagem da máquina e da tomada que será utilizada, este equipamento é **220V**.

● Tomada

Para sua Segurança use tomadas que contenham fio terra.

● Sobrecarga

Não conecte muitos produtos eletrônicos na mesma tomada da máquina, pois isto pode causar choque elétrico e danificar os equipamentos e até mesmo um incêndio.

● Limpeza

Antes de limpar a máquina observe se a mesma esta devidamente desligada e desconectada da tomada de energia.

Cuidados

Coloque a máquina em lugar limpo, fora da luz solar e de fortes ventos.

A temperatura ideal do ambiente é de 10 - 30°C

Nível de humidade ideal 50 - 80%

Voltagem 220v

Conecte o fio terra corretamente

Lembre que somente pessoas treinadas devem operar o equipamento

Quando for cortar utilize ambas as mãos para acionar o corte

Se você tiver que colocar as mãos na área de corte, é importante para sua segurança que você desligue o equipamento e o desconecte da tomada.

Cuidados

Coloque a máquina em lugar limpo, fora da luz solar e de fortes ventos.

A temperatura ideal do ambiente é de 10 - 30°C

Nível de humidade ideal 50 - 80%

Voltagem 220v

Conecte o fio terra corretamente

Lembre que somente pessoas treinadas devem operar o equipamento

Quando for cortar utilize ambas as mãos para acionar o corte

Se você tiver que colocar as mãos na área de corte, é importante para sua segurança que você desligue o equipamento e o desconecte da tomada.

Descrição das Partes



Informações Técnicas

Especificações	
Extensão de corte	450 mm
Capacidade de corte	350 fls (75g/m ²)
Prensa do papel	Automatica
Regulagem	Automatica
Segurança	Sensor infravermelho de Segurança
Voltagem	220v
Dimensões A - C - L	1020x760x670 mm
Peso líquido	115 Kg

Descrição das Partes



Informações Técnicas

Especificações	
Extensão de corte	450 mm
Capacidade de corte	350 fls (75g/m ²)
Prensa do papel	Automatica
Regulagem	Automatica
Segurança	Sensor infravermelho de Segurança
Voltagem	220v
Dimensões A - C - L	1020x760x670 mm
Peso líquido	115 Kg

Painel de Controle

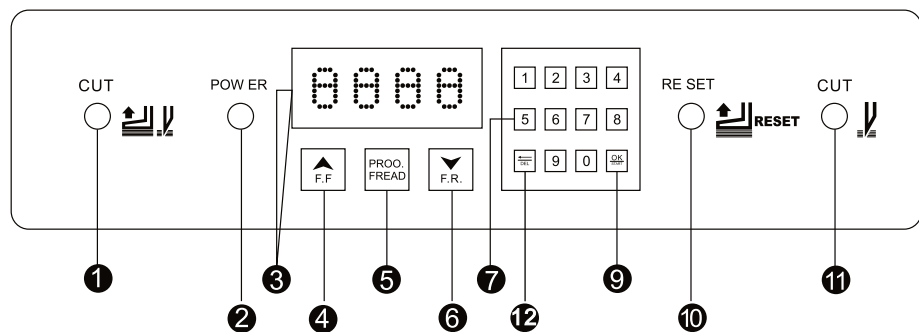

- 1 CUT Botão de corte
- 2 POWER Indicador de energia
- 3 Mostrador digital
- 4 Tecla de avanço rápido
- 5 Chave ajustar
- 6 Tecla de retorno rápido
- 7 Teclado numérico
- 8 Tecla de confirmação
- 9 RESET Botão de reset
- 10 CUT Botão de corte
- 11 CUT Botão de corte

1 + 11 = Para descer a prensa do papel e cortar

1 + 10 = Para retorna a prensa do papel se necessário antes de corta

12 Botão de reiniciar

Pressione e segure o 12 Botão reiniciar durante 5 segundos para transformar milímetros em polegadas.

Painel de Controle

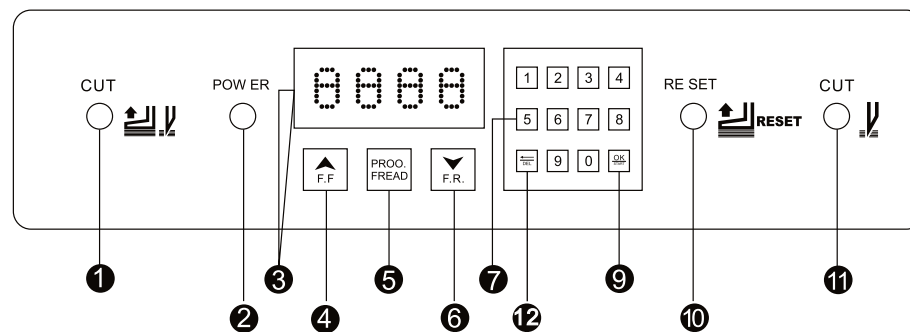

- 1 CUT Botão de corte
- 2 POWER Indicador de energia
- 3 Mostrador digital
- 4 Tecla de avanço rápido
- 5 Chave ajustar
- 6 Tecla de retorno rápido
- 7 Teclado numérico
- 8 Tecla de confirmação
- 9 RESET Botão de reset
- 10 CUT Botão de corte
- 11 CUT Botão de corte

1 + 11 = Para descer a prensa do papel e cortar

1 + 10 = Para retorna a prensa do papel se necessário antes de corta

12 Botão de reiniciar

Pressione e segure o 12 Botão reiniciar durante 5 segundos para transformar milímetros em polegadas.

Ajuste e operações básicas

1-1 Para operar a Máquina:

Primeiro verifique se o interruptor que liga a máquina está na posição OFF, em seguida conecte a máquina em uma tomada de 220v; Em seguida coloque o interruptor que liga a máquina na posição ON e verifique se as luz da mesma está acesa.



1-2 Regulagem para corte

Coloque o material que será cortado no lado esquerdo da máquina e faça o alinhamento do mesmo, caso necessário utilize os botões azuis ↑ ou ↓ para mover o margeador para trás ou para frente.



1-3 Cortando o Papel

A medida digitada no painel de controle deve ser exatamente igual a régua do guia lateral. Pressione os botões numéricos para selecionar a medida desejada, em seguida pressione o botão verde OK, o margeador irá mover automaticamente para posição solicitada.

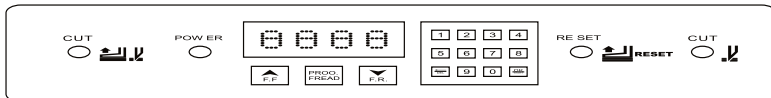

Pressione os botões “CUT” utilizando as duas mãos. Você pode primeiramente verificar se o papel está bem preso apertando ambos os botões “CUT” fazendo com que a prensa desça até as folhas.



Assim que a prensa tocar as folhas tire o dedo do botão “CUT”, do contrário a máquina continuará o processo e em seguida descerá a faca que cortará as folhas. Se você quer levantar a prensa, você deve pressionar o botão “CUT” do lado esquerdo do painel e apertar o botão “RESET”, assim a prensa voltará automaticamente para sua posição inicial. Pressione os botões “CUT” utilizando ambas as mãos e mantenha os botões pressionados para cortar seu material.

Obs: Se a mão do operador ou qualquer outro objeto por mais pequeno que seja estiver dentro da área coberta pelo sensor infravermelho a máquina não irá funcionar.

Ajuste e operações básicas

1-1 Para operar a Máquina:

Primeiro verifique se o interruptor que liga a máquina está na posição OFF, em seguida conecte a máquina em uma tomada de 220v; Em seguida coloque o interruptor que liga a máquina na posição ON e verifique se as luz da mesma está acesa.



1-2 Regulagem para corte

Coloque o material que será cortado no lado esquerdo da máquina e faça o alinhamento do mesmo, caso necessário utilize os botões azuis ↑ ou ↓ para mover o margeador para trás ou para frente.



1-3 Cortando o Papel

A medida digitada no painel de controle deve ser exatamente igual a régua do guia lateral. Pressione os botões numéricos para selecionar a medida desejada, em seguida pressione o botão verde OK, o margeador irá mover automaticamente para posição solicitada.

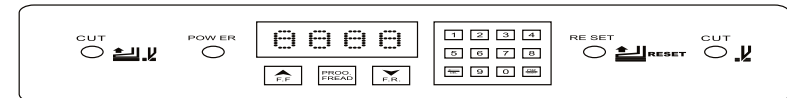
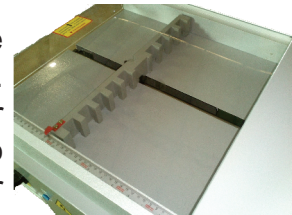

Pressione os botões “CUT” utilizando as duas mãos. Você pode primeiramente verificar se o papel está bem preso apertando ambos os botões “CUT” fazendo com que a prensa desça até as folhas.



Assim que a prensa tocar as folhas tire o dedo do botão “CUT”, do contrário a máquina continuará o processo e em seguida descerá a faca que cortará as folhas. Se você quer levantar a prensa, você deve pressionar o botão “CUT” do lado esquerdo do painel e apertar o botão “RESET”, assim a prensa voltará automaticamente para sua posição inicial. Pressione os botões “CUT” utilizando ambas as mãos e mantenha os botões pressionados para cortar seu material.

Obs: Se a mão do operador ou qualquer outro objeto por mais pequeno que seja estiver dentro da área coberta pelo sensor infravermelho a máquina não irá funcionar.

Ajuste da faca

- Desça a faca e seu guia totalmente;
- Desconecte a máquina da tomada;
- Retire os parafusos da tampa superior de ambos os lados e então retire a tampa superior da máquina;
- Afrouxe os sete parafusos que seguram a faca no seu guia;
- Sobre o guia da faca, há três parafusos allen que são responsáveis pelo ajuste de corte de sua guilhotina;
- Após o ajuste da faca, aperte os sete parafusos que seguram a faca em seu guia;
- Coloque a tampa superior e conecte novamente a máquina na tomada.

Ajuste da faca

- Desça a faca e seu guia totalmente;
- Desconecte a máquina da tomada;
- Retire os parafusos da tampa superior de ambos os lados e então retire a tampa superior da máquina;
- Afrouxe os sete parafusos que seguram a faca no seu guia;
- Sobre o guia da faca, há três parafusos allen que são responsáveis pelo ajuste de corte de sua guilhotina;
- Após o ajuste da faca, aperte os sete parafusos que seguram a faca em seu guia;
- Coloque a tampa superior e conecte novamente a máquina na tomada.

Troca da faca

- 1) Fazer todo processo com a máquina desligada, e com a faca em cima.
- 2) Retirar os 02 parafusos philips da tampa de segurança.(Caso sua versão tenha a tampa).



- 3) Retirar os 04 parafusos philips tampa superior.



- 4) A faca possui 07 parafusos allen, retirar 06 parafusos, deixar somente o parafuso do meio, pois este ira segurar a faca.



- 5) Colocar os pinos onde no porta faca possui canal passante, referência começando da esquerda para direita (olhando a máquina de frente) o pino deve ser colocado no segundo furo e o outro pino deve ser colocado no penúltimo furo.



- 6) Retirar o último parafuso allen da faca.

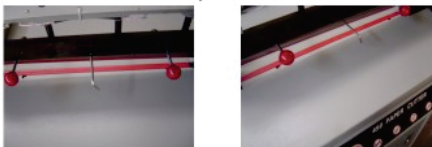

- 7) Retirar a faca.



Para recolocar a faca repita o mesmo processo porém ao contrário.

Obs: Para evitar qualquer tipo de acidente tenha o máximo de cuidado quando trocar a faca. Recomendamos que a troca seja por duas pessoas treinadas.

Troca da faca

- 1) Fazer todo processo com a máquina desligada, e com a faca em cima.
- 2) Retirar os 02 parafusos philips da tampa de segurança.(Caso sua versão tenha a tampa).



- 3) Retirar os 04 parafusos philips tampa superior.



- 4) A faca possui 07 parafusos allen, retirar 06 parafusos, deixar somente o parafuso do meio, pois este ira segurar a faca.



- 5) Colocar os pinos onde no porta faca possui canal passante, referência começando da esquerda para direita (olhando a máquina de frente) o pino deve ser colocado no segundo furo e o outro pino deve ser colocado no penúltimo furo.



- 6) Retirar o último parafuso allen da faca.



- 7) Retirar a faca.

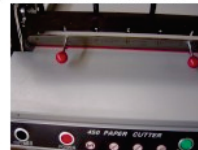

Para recolocar a faca repita o mesmo processo porém ao contrário.

Obs: Para evitar qualquer tipo de acidente tenha o máximo de cuidado quando trocar a faca. Recomendamos que a troca seja por duas pessoas treinadas.

Ajuste do Cepo

- O cepo pode ser utilizado 8 vezes (2x cada lado).
- Quando os cortes no cepo estiverem muito profundos você deverá trocar o lado do cepo; Após a utilização dos oito lados do cepo você deverá trocá-lo por um cepo novo.
- Para retirar e colocar o cepo é necessário que você retire somente a tampa frontal de metal da base da máquina.
- **Obs:** Sempre que trocar o cepo a faca deverá ser ajustada novamente.

Lubrificação e Manutenção

- A cada três meses lubrificar todas as partes móveis de sua guilhotina que estão sob a tampa superior e sob a tampa frontal de metal de sua guilhotina.
- Não corte nenhum objeto duro para que a faca de sua guilhotina não seja danificada. Observe cuidadosamente sempre que for cortar folhas pois algumas podem conter clips de papel metálico e se isso ocorrer definitivamente a faca da guilhotina irá se danificar.
- Depois de cada trabalho você deve limpar sua máquina cuidadosamente removendo todos os resíduos que ficarem em sua máquina e desligar sua chave geral.

Ajuste do Cepo

- O cepo pode ser utilizado 8 vezes (2x cada lado).
- Quando os cortes no cepo estiverem muito profundos você deverá trocar o lado do cepo; Após a utilização dos oito lados do cepo você deverá trocá-lo por um cepo novo.
- Para retirar e colocar o cepo é necessário que você retire somente a tampa frontal de metal da base da máquina.
- **Obs:** Sempre que trocar o cepo a faca deverá ser ajustada novamente.

Lubrificação e Manutenção

- A cada três meses lubrificar todas as partes móveis de sua guilhotina que estão sob a tampa superior e sob a tampa frontal de metal de sua guilhotina.
- Não corte nenhum objeto duro para que a faca de sua guilhotina não seja danificada. Observe cuidadosamente sempre que for cortar folhas pois algumas podem conter clips de papel metálico e se isso ocorrer definitivamente a faca da guilhotina irá se danificar.
- Depois de cada trabalho você deve limpar sua máquina cuidadosamente removendo todos os resíduos que ficarem em sua máquina e desligar sua chave geral.

Garantia

Este equipamento foi fabricado dentro da mais moderna tecnologia, sendo um aparelho de fácil operação. A LASSANE oferece uma garantia de 3(três) meses prevista pelo Art. 26 do Código de Defesa do Consumidor- Lei 8078/90. Sendo excluídos desta garantia quaisquer defeitos provenientes do mal uso, quedas, acidentes de qualquer natureza ou se fizer manutenção e m p e s s o a l n ã o a u t o r i z a d a .

Para fazer uso da GARANTIA, o cliente deverá providenciar o envio do equipamento defeituoso, acompanhado de cópia da respectiva Nota Fiscal, para nossa fábrica localizada na Avenida Joana Silveira da Cruz Brito, nº 601, Bairro Século CEP 37190-000 -Três Pontas - MG ou Rua Machado de Assis, nº 753 Aclimação - 04106 - 011 - São Paulo

A LASSANE não arca com despesas de transporte.

Outros produtos Lassane

- * Bobina de filamento em PVC
- * Bobina de polietileno
- * Canaletas
- * Capas de acetato
- * Capas PP/PVC
- * Duplo anel (Wire-o)
- * Espirais
- * Filme de polaseal
- * Garras plásticas
- * Máquinas elétricas industriais
- * Máquinas elétricas semi industriais
- * Máquinas manuais
- * Máquinas para acabamentos
- * Pendentes para calendários
- * Transparências para retroprojeção

Mais informações:

SP: Rua Machado de Assis, 753
Aclimação - 04106 - 011 - São Paulo
Tel.: 55 11 5549-8511
Fax.: 55 11 5571-6005

MG: Av. Joana Silveira da Cruz Brito, 601
Bairro Século CEP 37190-000 -
Três Pontas - MG.
Tel.: 55 35 3265-8500
Fax.: 55 35 3265-8504

www.lassane.com.br

Garantia

Este equipamento foi fabricado dentro da mais moderna tecnologia, sendo um aparelho de fácil operação. A LASSANE oferece uma garantia de 3(três) meses prevista pelo Art. 26 do Código de Defesa do Consumidor- Lei 8078/90. Sendo excluídos desta garantia quaisquer defeitos provenientes do mal uso, quedas, acidentes de qualquer natureza ou se fizer manutenção e m p e s s o a l n ã o a u t o r i z a d a .

Para fazer uso da GARANTIA, o cliente deverá providenciar o envio do equipamento defeituoso, acompanhado de cópia da respectiva Nota Fiscal, para nossa fábrica localizada na Avenida Joana Silveira da Cruz Brito, nº 601, Bairro Século CEP 37190-000 -Três Pontas - MG ou Rua Machado de Assis, nº 753 Aclimação - 04106 - 011 - São Paulo

A LASSANE não arca com despesas de transporte.

Outros produtos Lassane

- * Bobina de filamento em PVC
- * Bobina de polietileno
- * Canaletas
- * Capas de acetato
- * Capas PP/PVC
- * Duplo anel (Wire-o)
- * Espirais
- * Filme de polaseal
- * Garras plásticas
- * Máquinas elétricas industriais
- * Máquinas elétricas semi industriais
- * Máquinas manuais
- * Máquinas para acabamentos
- * Pendentes para calendários
- * Transparências para retroprojeção

Mais informações:

SP: Rua Machado de Assis, 753
Aclimação - 04106 - 011 - São Paulo
Tel.: 55 11 5549-8511
Fax.: 55 11 5571-6005

MG: Av. Joana Silveira da Cruz Brito, 601
Bairro Século CEP 37190-000 -
Três Pontas - MG.
Tel.: 55 35 3265-8500
Fax.: 55 35 3265-8504

www.lassane.com.br