

Dados Técnicos

Dimensões: comprimento, largura, altura.

Máquina: 48,5 x 26 x 9 cm

Área de trabalho: 36 x 26 cm

Extensão de corte: 36 cm

Capacidade de corte: 5 folhas 75g/m²

Peso: 2,400 kg

GARANTIA

Este equipamento foi fabricado dentro da mais moderna tecnologia, sendo um aparelho de fácil operação. A LASSANE oferece uma garantia pelo prazo de 6(seis) meses contados a partir da venda, já incluindo a garantia de 3(três) meses prevista pelo Art.26 do Código de Defesa do Consumidor – Lei 8078/90. Sendo excluídos desta garantia quaisquer defeitos provenientes do mal uso, quedas, acidentes de qualquer natureza ou se fizer manutenção em pessoal não autorizado.

Para fazer uso da GARANTIA, o cliente deverá providenciar o envio do equipamento defeituoso, acompanhado da respectiva Nota Fiscal, para nossa fábrica localizada na Avenida Joana Silvéria da Cruz Brito nº601, Bairro Século – CEP 37190-000 – Três Pontas – MG ou Rua Serra da Paracáina nº 716 – Mooca – CEP 03107-020 São Paulo – SP.

A LASSANE não arca com despesas de transporte

Manual de Instruções REFILADORA DE MESA 360 L



www.lassane.com.br

CONJUNTO GERAL

A refiladora de mesa é um equipamento de fácil manuseio que permite cortes precisos, seguros e com excelente acabamento. Este modelo é utilizado para a execução de cortes de até 36 cm.

INSTRUÇÕES DE USO

Coloque o material a ser cortado sobre a base da máquina.
Oriente-se através das escalas para determinar o tamanho da folha após o corte.

Movimente o carrinho cortador sobre a folha do material, pressionando contra a faca fixa.
Nesta operação é necessário que se dê velocidade ao carrinho.

OBSERVAÇÕES IMPORTANTES

Corte por vez, a quantidade possível de folhas do material para obter um serviço perfeito (5 ou 6 folhas de papel 75g / m²)

Cuidado ao transportar ou carregar o equipamento.
A faca da REFILADORA DE MESA LASSANE é super afiada.
Não deixe este equipamento ao alcance das crianças.

Após muito uso, será necessário a troca da faca circular. Envie-nos o equipamento para nosso Departamento Técnico.

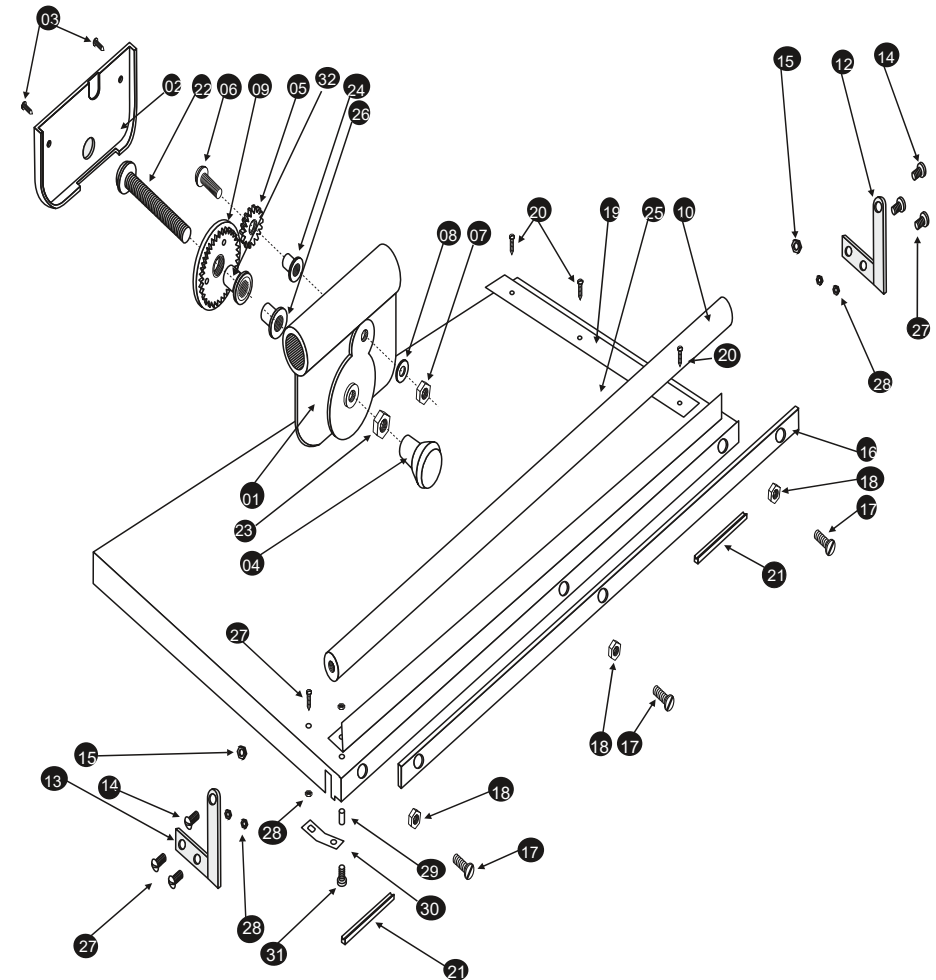

REF.	CÓD.	DISCRIMINAÇÃO	QUANT	REF.	CÓD.	DISCRIMINAÇÃO	QUANT	REF.	CÓD.	DISCRIMINAÇÃO	QUANT
				16	00625	Faca fixa longitudinal 360	01	01	63021	Carro movel	01
				17	02524	Parafuso cab. panela philips 5 x10 da faca	03	02	63021	Tampa do carro movel	01
				18	02351	Porca 5mm da faca	03	03	02181	Parafuso auto atarr . 2.9 x 9.5mm tampa	02
				19	03051	Régua 360	01	04	01741	Cabo puxador	01
				20	02181	Paraf. Auto atarr . 5x10 mm da régua	03	05	00622	Engrenagem pequena	01
				21	65761	Frisos de borracha 360	04	06	00622	Parafuso cab. Red. 5/32 x1/2 e. Pequena	01
				22	02178	Parafuso cab. Red. 3/16 x 1- 1/4 e. Central	01	07	02349	Porca 5/32' da engrenagem pequena	01
				23	04857	Porca 3/16" do eixo central	01	08	01608	Arruela 5/32" da engrenagem pequena	01
				24	00624	Bucha menor do eixo pinhão	01	09	00619	Disco de corte c/ Engrenagem	01
				25	03557	Base da chapa 360	01	10	00626	Haste guia - 360	01
				26	00623	Bucha do Eixo Central	01	11	35839	Bucha de encastrar N-1	01
				27	02524	Parafuso philips 5x10 mm	05	12	26509	Suporte direito	01
				28	02351	Porca 5 mm	08	13	26509	Suporte esquerdo	01
				29	02964	Espaçador da prensa	02	14	02636	Parafuso cab. pan. 5 x 16mm suporte	02
				30	00632	Mola	02	15	02351	Porca 5mm do suporte	02
				31	02216	Parafuso philips 5x12	02				