

Dados Técnicos:

Dimensões: comprimento, largura, altura

Máquina: 45 x 56 x 17

Área de trabalho: 36 x 26cm

Extensão de perfuração: 36cm

Quantidade de furos: 60

Capacidade de perfuração: 20 folhas

Peso líquido: 10,900 kg

Ajuste de margem: 2 até 8 mm

GARANTIA

Este equipamento foi fabricado dentro da mais moderna tecnologia, sendo um aparelho de fácil operação. A LASSANE oferece uma garantia pelo prazo de 6(seis) meses contados a partir da venda, já incluindo a garantia de 3(três) meses prevista pelo Art.26 do Código de Defesa do Consumidor – Lei 8078/90. Sendo excluídos desta garantia quaisquer defeitos provenientes do mal uso, quedas, acidentes de qualquer natureza ou se fizer manutenção em pessoal não autorizado.

Para fazer uso da GARANTIA, o cliente deverá providenciar o envio do equipamento defeituoso, acompanhado da respectiva Nota Fiscal, para nossa fábrica localizada na Avenida Joana Silvéria da Cruz Brito nº601, Bairro Século – CEP 37190-000 – Três Pontas – MG ou Rua Serra da Paracáina nº 716 – Mooca – CEP 03107-020 São Paulo – SP.

A LASSANE não arca com despesas de transporte

Manual de Instruções

Espiramatic



www.lassane.com.br



O guia de ajuste de profundidade permite a encadernação de um número de folhas de acordo com a tabela de encadernação na tampa traseira. Puxe o controle de encadernação de 1 a 4 de acordo com número de páginas a serem encadernadas. (Fig. abaixo)

Ajuste de Profundidade:

- 1 - COLOQUE SUA ESPIRAMATIC LASSANE SOBRE UMA MESA DE TRABALHO ESTÁVEL E SEGURO PARA PREVENIR QÜEDA QUE PODE CAUSAR DANOS PESSOAIS E DANIFICAR A UNIDADE.
- 2 - USE A MÁQUINA SOMENTE PARA PERFURAR E ENCADERNAR PAPEIS E CAPAS DE DOCUMENTOS DE ACORDO COM AS ESPECIFICAÇÕES INDICADAS.
- 3 - TESTE SEMPRE A MÁQUINA COM ALGUM TIPO DE PAPEL ANTES DE PERFURAR O DOCUMENTO FINAL PRA VERIFICAR A MARGEM SELECIONADA.
- 4 - ESVAZIE E LIMPE A GAVETA DE RESÍDUOS REGULARMENTE.
- 5 - LEVANTE A MÁQUINA PELO FUNDO, NÃO PELA TAMPÃO OU ALAVANCAS.
- 6 - MANUTENÇÃO NÃO AUTORIZADA NÃO É PERMITIDA.

CUIDADOS ESPECIAIS

Espiramic

Perfuração:

Com a alavanca para cima, alinhe as folhas ou capas a serem perfuradas e as coloque no canal de perfuração e certifique-se que estejam alinhadas ao controle de profundidade.

Puxe a alavanca até que ela chegue ao seu encosto final, pode-se furar até 20 folhas de 75g por vez. (Fig. abaixo).
Mova a alavanca para cima e remova o documento perfurado.

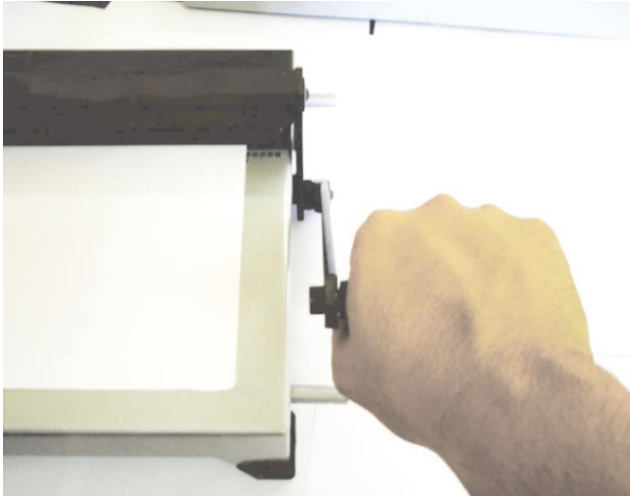

INSTRUÇÕES PARA FIXAÇÃO DA ALAVANCA

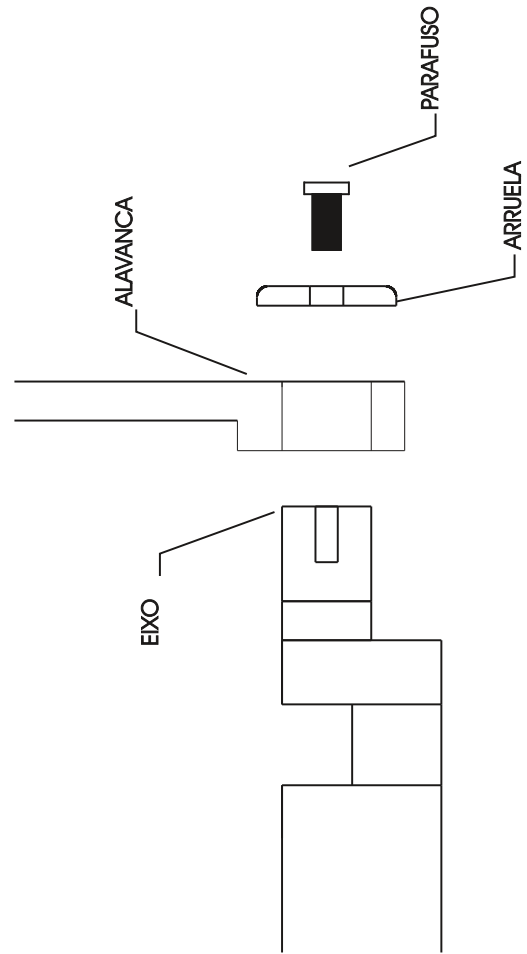

OBS.: APORTE O PARAFUSO DE ACORDO COM O DESENHO ACIMA

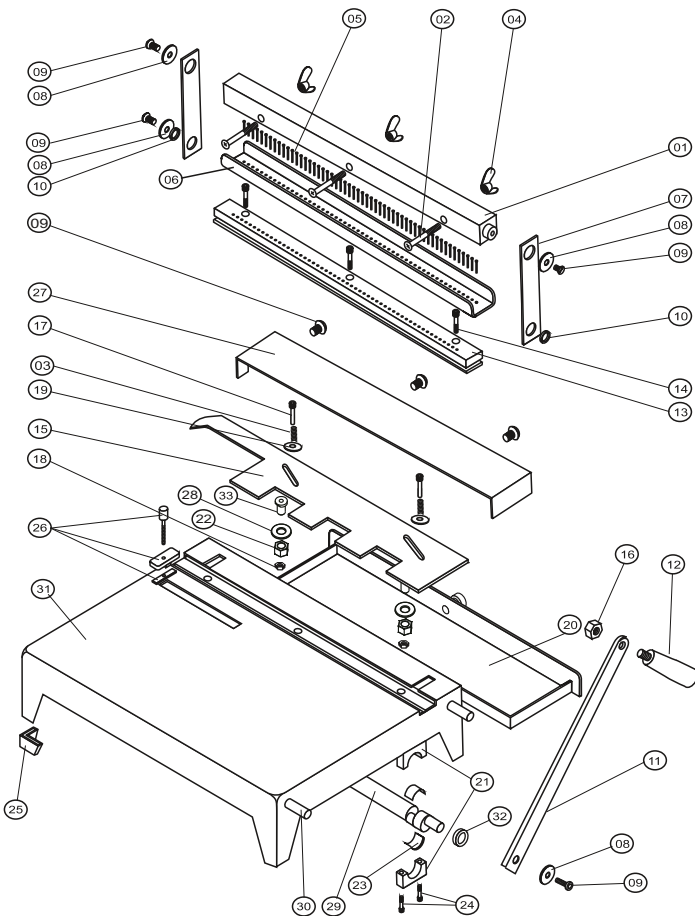

Ref.	Código	Descrição	Quant.
01	62457	Metalon	1
02	27128	Parafuso cabeça panela M5x40 philips	3
03	04062	Mola	2
04	28020	Porca Borboleta 5mm	3
05	07539	Punções	60
06	00413	Calha das Punções	1
07	00368	Biela	2
08	02474	Arruela da Biela	4
09	02524	Parafuso Philips cabeça panela 5x10 mm	7
10	64052	Bucha de Latão da Biela 8 mm	2
11	00369	Alavanca de Ferro	1
12	00374	Cabo plástico	1
13	07956	Matriz	1
14	02184	Parafuso Allen 1/4" x 1" da Matriz	3
15	62597	Escala de Profundidade	1
16	02525	Porca Sextavada 5/16	1
17	02188	Parafuso Allen 3/16" x 1" da Escala	2
18	04857	Porca Sextavada 3/16" x 3/8" da Escala	2
19	01605	Arruela Lisa 3/16" da Escala	2
20	63832	Gaveta	1
21	61325	Mancal espiramic	2
22	02525	Porca 5/16" da Bucha	2
23	00372	Bucha do Mancal	4
24	02184	Parafuso Allen 1/4" x 1" do Mancal	4
25	00401	Pé de Borracha	4
26	09631	Margeador Completo	1
27	63833	Tampa Traseira	1
28	01607	Arruela Lisa 5/16" da Bucha	2
29	00367	Eixo Excêntrico	1
30	00399	Limitador da Alavanca	2
31	62488	Base de Chapa	1
32	04473	Bucha de Nylon	1
33	26326	Bucha de Regulagem da Escala	2